

V O L V O



Volvo kompaktlastare 5.5-6.1 t 75 hp

L356

Volvo Construction Equipment

L356



Den ultimata prestandan



Snabba arbetscykler

- Vridnings- och pendlingsled samt 100 % differentialspärrear garanterar enastående dragkraft
- Konstruktionen med portalaxlar ger branschens bästa markfrigång
- Oberoende hydraulpumpar gör samtidig lyftning och styrning möjlig helt utan inverkan på lastarmens hastighet
- Z-länksystemet ger hög brytkraft och utmärkt parallellrörelse i applikationer med skopa och gaffel



Mångsidighet

- Kompakt konstruktion minimerar transporttiden
- Volvo redskapsfästen: effektiva redskapsbyten
- Ett utbud av Volvos anpassade skopor, gafflar, gripar och materialhanteringsarmar



Enkel och säker manövrering

- Runtomsikt
- Ställbar rattstång
- En enda krypkörnings-/bromspedal
- FOPS/ROPS-certifierad hytt



Längre drifttid

- 100 timmars smörjintervall för lyftramen
- Servicepunkter som är lätta att komma åt
- Volvo originaldelar: bibehåll Volvokvaliteten
- Håll koll på servicekostnaderna med ett serviceavtal

L35G i detalj

Motor

Volvos 4-cylindriga dieselmotor med common rail uppfyller EU Stage V-miljölagstiftningen.

Maximal motorlutning är 30 grader i alla riktningar.

Luftrening

1. Pappersfilter med indikator i hytten

2. Säkerhetsfilter

Avgasresterbehandlingssystem

Kyld avgasåterföring (EGR), dieseloxidationskatalysator (DOC) och dieselpartikelfilter (DPF).

Motor	Volvo	D3.3H
Max. effekt vid	varv/min	2 600
SAE J1995, brutto	kW	55,4
	hk	75
Max. vridmoment vid	varv/min	1 500
SAE J1995, brutto	Nm	265
Ekonomiskt arbetsområde	varv/min	1 300 - 2 100
Cylindervolym	l	3,3
Cylinderdiameter	mm	98
Slaglängd	mm	120

Elsystem

Contronic-elsystem med central varningslampa och larm ger klar, tydlig och lättläst information till föraren.

Tangentbordet underlättar navigering på den centrala LCD-displayen med ett fält för huvudinformation och ett för underordnad.

Indikerings- och aktiveringslampor är tillgängliga för olika kontroll- och övervakningsfunktioner.

Ett hörbart varningslarm ljuder och en central varningsindikering blinkar vid onormala driftvärden eller felmeddelanden.

Mätare för kylvätsketemperatur och bränslenivå.

Ett tryckuttag för säkringar finns i säkringsdosan, så att föraren kan utföra en första kontroll och minska diagnostiden.

Spänning	V	12
Batterier	V	1
Batterikapacitet	Ah	100
Generator, nominell strömstyrka	W/A	1 260 / 90
Startmotor, effekt	kW	3

Drivlina

Hydrostattransmissionen ger möjlighet att byta hastighetsområde utan avbrott i dragkraft.

Maximal dragkraft är tillgänglig i alla hastighetsområden, oavsett körriktning.

En "krypkörnings-/bromspedal" för variabel reglering av maskinens hastighet och enkel kraftöverföring till hjulen vid konstant motorvarvtal.

Växellådans knappar för framåt, neutral, bakåt och differentialspär är alla enkla att nå på den högra multifunktionsspaken. Detta ger utmärkt ergonomi och större effektivitet i alla applikationer, tack vare möjligheten att styra maskinen med en hand.

Två styva portalaxlar ger lång hållbarhet och en markfrigång som är högst i klassen.

Den centrala vridnings- och pendlingsleden och drivning på alla hjulen ger också utmärkt mobilitet i alla typer av markförhållanden.

Tack vare 100 % differentialspär på båda axlar slits inte däcken lika mycket på hårt underlag samtidigt som dragkraften maximeras i mjuk terräng.

Pendlingsvinkel	± °	10
Pending vid hjul, max.	mm	270
Spårvidd	mm	1 532

Körhastighet (framåt/bakåt)

1:a området	km/h	6
2:a området	km/h	20

Låghastighetsversion

Ettans växel	km/h	6
Tvåans växel	km/h	20

Höghastighetsversion

Ettans växel	km/h	8
Tvåans växel	km/h	30

Däck

Storlek	405 / 70 R20
---------	--------------

Lyftarmsystem

Z-länksystem som ger skopan hög brytkraft och även parallellrörelse för gaffelramen, tack vare Volvos specifika kinematik.

Länksystem	Z-länk	
Lyftcylindrar	2	
Tiltcylindrar	1	
Lyfttid (lastad)	s	5,5
Sänkningstid (tom)	s	3,5
Tömningstid	s	1,2

Bromssystem

Färdbröms: en krypkörnings-/bromspedal ger hydrostatisk, slitagefri bromsning i första stadiet, för exakt bromsning. Om pedalen trycks ned ytterligare tar den centrala skivbromsen över för att bromsa till stopp.

Parkeringsbroms: Mekaniskt aktiverad central trumbroms placerad på bakaxelns fördelningsväxellåda. Verkar på alla fyra hjul.

Styrsystem

Central vridnings- och pendlingsled med elastiska ändstopp.

Hydrostatisk styrning driven av en särskild kuggghjulpump ger exakt manövrering även vid låga varvtal. Styrning av maskinen påverkar inte arbetshydraulikens hastighet, t.ex. vid lyft av laster.

Styrcylindrar		1
Arbetsstryck	MPa	19
Maximalt flöde	l/min	33,5
Max. lutning	± °	40



Hytt

Hytten är testad och godkänd enligt ROPS (SS-ISO 3471, SAE J1040) och FOPS (SS-ISO 3449).
Hytten uppfyller kraven i ISO 6055 vad gäller överliggande skydd för föraren - industritruckar och SAE J386 vad gäller försäkerhetssystem. Förarstolen har inställbar upphängning och ett rullbälte.
Friskluft filtreras genom stora filter innan den tas in i hytten, vilket säkerställer mycket ren luft i hytten.
Flera luftventiler ger snabb avimning och avfrostning.
Contronic-övervakningssystemet ger all viktig information på en central plats och alla maskinreglage sitter inom förarens synfält.

Ljudnivå

Ljudtrycksnivå (L_{pA}) vid operatörsplatsen (mätmetod enligt ISO 6396):

L_{pA}	dB	75
----------	----	----

Ljudeffektnivå (L_{WA}) runt maskinen (Krav enligt 2000/14/EG med tillämpliga bilagor samt mätmetod enligt ISO 6395)

L_{WA}	dB	101
----------	----	-----

Återfyllning vid service

Åtkomst från marknivå, bränslefilter och hydrauloljefilter välskyddade under den bakre motorhuven.

Bränsletank	l	84
Motorolja	l	11,2
Motorkylvätska	l	11
Hydrauliktank	l	54
Framaxelolja	l	12,2
Bakaxelolja	l	13,5

Hydraulsystem

Arbetshydraulsystem med pilotstyrda manöverventiler.
Systemförsörjning: En kugghjulspump försörjer arbetshydrauliken med flöde.
Systemkontroll: Dubbelverkande 3-spolig huvudreglerventil.
Ljftfunktionen har fyra lägen: lyft, håll (neutral), sänk och flytläge.
Tiltfunktionen har tre lägen: bakåttilt, håll (neutral) och tömning.
Tredje hydraulfunktionen har tre lägen: lås upp redskap, neutral och lås redskap. Den kan driva en ett hydrauliskt redskap som sop, 4-i-1-skopa.
En fjärde hydraulikfunktion är tillgänglig som alternativ för att driva hydraulisk utrustning (högtippande skopa, vinklad sop osv.)
Filtering: Fullflödesfiltrering genom filterpatroner på 10 micron (absolut) i ett kombinerat sug-returfilter.
Kylning: Termostatstyrt oljeflöde till oljekylaren (snabb uppvärmning, optimerad kylning)

Arbetstryck max	MPa	24
Flöde	l/min	69
vid varvtal	varv/min	2 600



Specifikationer

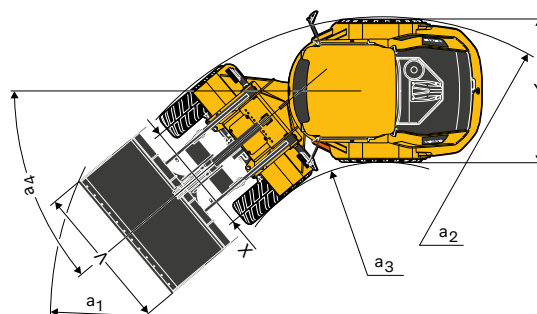
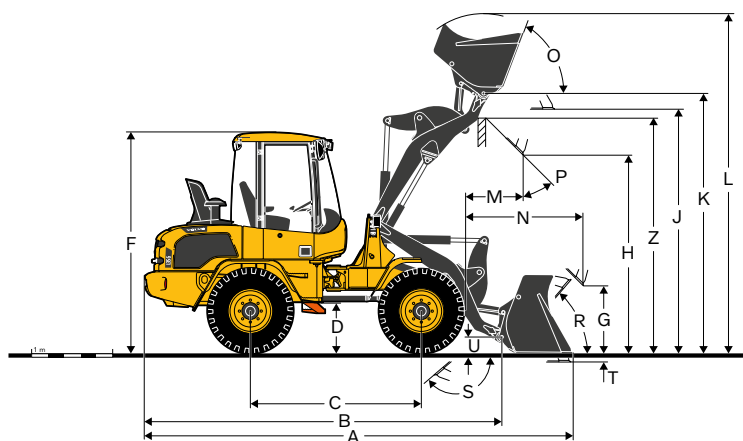

Benämning	Enhet	L35G Z-LÄNKSYSTEM	
		405/70 R20-däck	
B	mm	4 485	
C	mm	2 150	
D	mm	610	
F	mm	2 745	
G	mm	900	
J	mm	3 145	
K	mm	3 345	
O	°	66	
P	°	45	
R	°	50	
S	°	135	
U	mm	200	
X	mm	1 532	
Y	mm	1 932	
Z	mm	3 050	
a ₂	mm	3 960	
a ₃	mm	1 980	
a ₄	°	±40	

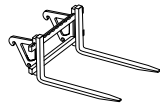
Beskrivning	Enhet	L35G Z-LÄNKSYSTEM	
		FEM II	FEM III
Med lastgaffel Tyngdpunkt 500 mm			
Tipplast, full sväng (ISO/DIS)	kg	3 340	3 300
Nyttolast enligt EN 474-3, 60/80 %	kg	2 000 / 2 500	2 000 / 2 600
Nyttolast 80 %, transportläge, 40° full sväng	kg	2 500	2 800

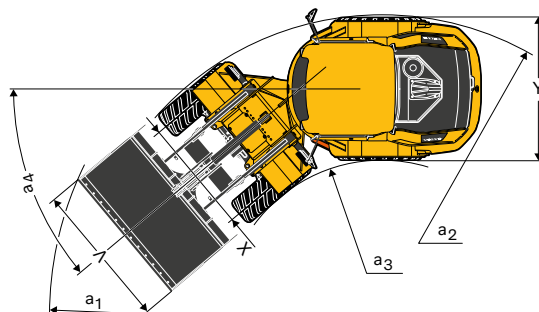
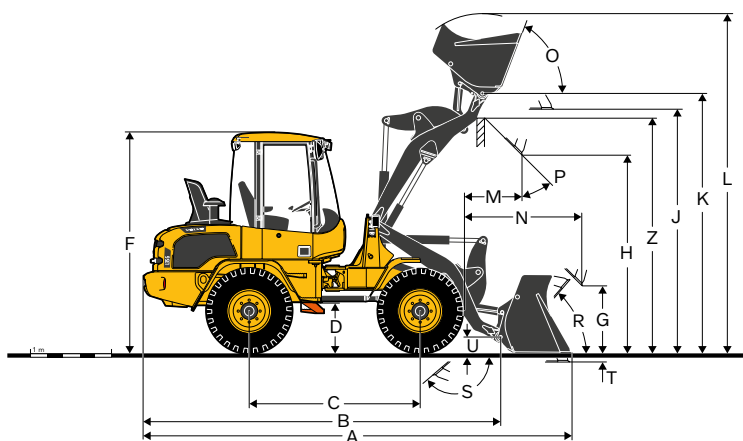

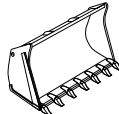
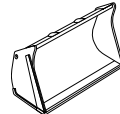
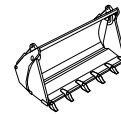
Benämning	Enhet	L35G Z-LÄNKSYSTEM		
		ALLROUND	Lättmaterialskopa	4-in-1
405/70 R20-däck				
Volym (rågad)	m ³	1,2	1,5	1
Materialdensitet	kg/m ³	1 800	1 200	1 900
Statisk tippplast, rak maskin (ISO/DIS)	kg	4 950	4 650	4 450
Statisk tippplast, full sväng 40° (ISO/DIS)	kg	4 350	4 050	3 950
Hydraulik max. lyftkapacitet	kN	61,5	57,5	58,5
Brytkraft	kN	60,5	43,5	52,5
A Totallängd	mm	5 420	5 690	5 520
L Lyfthöjd, max.	mm	4 320	4 500	4 260
V Skopa, bredd	mm	2 100	2 000	2 000
a ₁ Sveddiameter	mm	8 760	8 825	8 740
T Grävdjup	mm	95	95	100
H Tipphöjd	mm	2 670	2 470	2 570
M Räckvidd vid max. höjd	mm	750	935	780
N Räckvidd, max.	mm	1 570	1 755	1 600
Maskinvikt	kg	6 100	6 200	6 440

Specifikationer

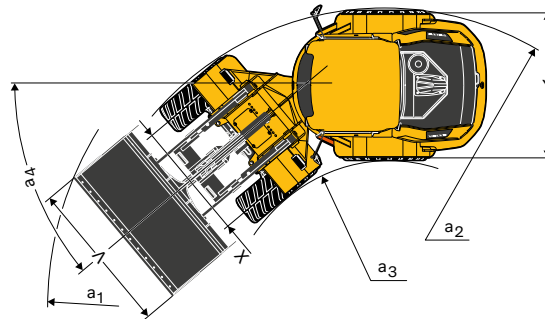
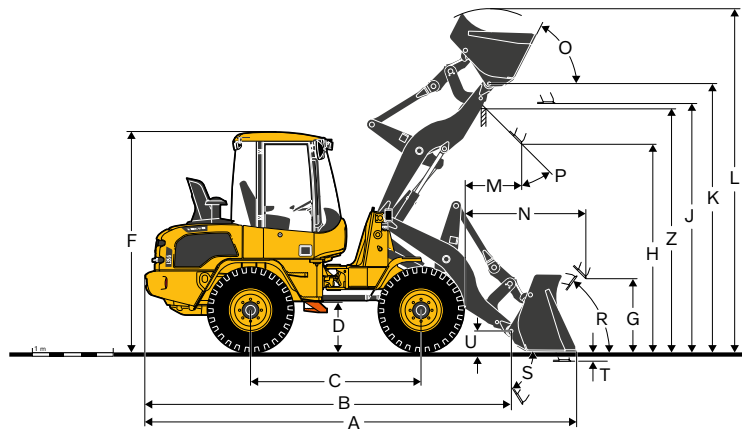

Benämning	Enhet	L35G TPZ	L35G TPV
		L35G med TPZ-redskapsfäste och 405/70 R20-däck	L35G med TPV-redskapsfäste och 405/70 R20-däck
B	mm	4 595	4 595
C	mm	2 150	2 150
D	mm	580	580
F	mm	2 715	2 715
G	mm	900	850
J	mm	3 100	3 100
K	mm	3 350	3 350
O	°	63	63
P	°	45	45
R	°	50	50
S	°	58	58
U	mm	250	250
X	mm	1 532	1 532
Y	mm	1 932	1 932
Z	mm	3 020	3 100
a ₂	mm	3 960	3 960
a ₃	mm	1 980	1 980
a ₄	°	±40	±40

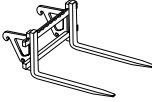
Beskrivning	Enhet	L35G TPZ	L35G TPV
Med lastgaffel Tyngdpunkt 500 mm			
Tipplast, full sväng (ISO/DIS)	kg	2 930	2 750
Nyttolast enligt EN 474-3, 60/80 %	kg	1 750 / 2 300	1 650 / 2 200
Nyttolast 80 %, transportläge, 40° full sväng	kg	2 500	2 500

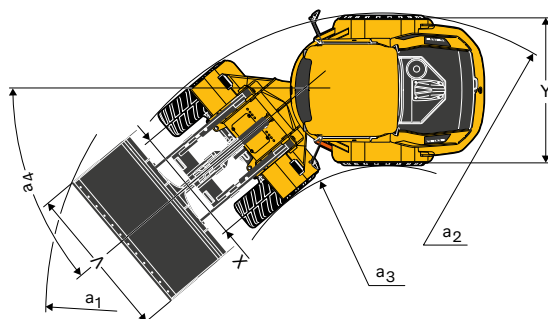
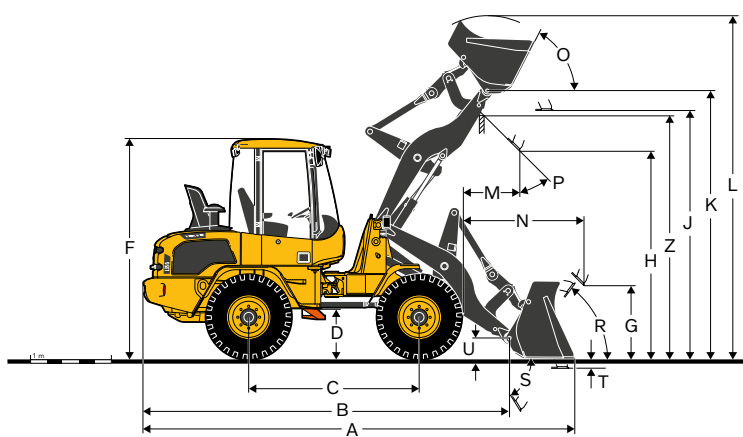

Benämning	Enhet	L35G TPZ			L35G TPV			
		ALLROUND	Lättmaterial-skopa	4-in-1	ALLROUND	Lättmaterial-skopa	4-in-1	
L35G med TPZ-redskapsfäste och 405/70 R20-däck								
	Volym (rågad)	m ³	1	1,2	0,9	1	1,2	0,9
	Materialdensitet	kg/m ³	1 800	1 500	1 900	1 800	1 400	1 800
	Statisk tippplast, rak maskin (ISO/DIS)	kg	4 200	4 150	3 900	3 950	3 900	3 750
	Statisk tippplast, full sväng 40° (ISO/DIS)	kg	3 700	3 650	3 450	3 500	3 450	3 300
	Hydraulik max. lyftkapacitet	kN	57	55,5	54	52	50,5	49
	Brytkraft	kN	62,5	54,5	59	54,5	48,5	51,5
A Totallängd	mm	5 420	5 520	5 460	5 520	5 620	5 555	
L Lyfthöjd, max.	mm	4 290	4 330	4 200	4 250	4 390	4 260	
V Skopa, bredd	mm	2 000	2 000	2 000	2 000	2 000	2 000	
a ₁ Svepdiameter	mm	8 670	8 730	8 700	8 730	8 800	8 760	
T Grävdjup	mm	90	90	90	85	85	85	
H Tiphöjd	mm	2 610	2 535	2 560	2 550	2 470	2 490	
M Räckvidd vid max. höjd	mm	725	785	715	800	855	785	
N Räckvidd, max.	mm	1 545	1 605	1 535	1 620	1 678	1 600	
Maskinvikt	kg	5 950	5 970	6 135	6 050	6 090	6 240	

Utrustning

STANDARDUTRUSTNING

Motor

- Dieselmotor, vattenkyld
- Motor med dieseloxydationskatalysator (DOC) och dieselpartikelfilter (DPF)
- Extra bränslefilter
- Hjälp vid kallstart
- Torr luftfilter

Drivlina

- Hydrostatisk drivning
- Manuellt inkopplingsbara 100 % differentialspärrar
- Däck: 405/70 R20

Elsystem

- Generator 90 A
- Huvudstrålkastare (halogen)
- hel/halv/asymmetrisk
- Arbetsbelysning (2 fram/1 bak, höger)
- Parkeringsljus
- Bakljus
- Bromsljus
- Körriktningsvisare
- Varningsblinkers
- Backljus
- Hyttbelysning

Hydraulsystem

- Kugghjulspump
- Riktningventil med tre spolar
- 3:e hydraulkrets

Instrument och reglage

- Multifunktionsmanöverspak
- 12 volts-uttag för tillbehör
- Signalhorn
- Strömställare för varningsblinkers
- Säkerhetsspärr
- Analog lysdiodinformation för:
 - Bränslenivå
 - Motortemperatur
 - Belysta färgkodade symboler (dioder) för:
 - Färdriktning (framåt/bakåt)
 - Tvåans växel
 - Körriktningsvisare (vänster/höger)
 - Förvärmare
 - Helljus
 - Differentialspärrar
 - Belysta röda symboler (dioder) med ljudsignal för:
 - Parkeringsbroms
 - Igensättning av luftfilter
 - Motortemperatur
 - Motoroljetryck
 - Batteriladdning
 - Returfilter
 - Knappsats med symboler och integrerade lysdioder för:
 - Parkeringsljus
 - Arbetsbelysning (fram/bak)
 - Vindrutetorkare (bak)
 - Roterande varningsljus
 - Lastarmsfjädring
 - Låsning och aktivering av Volvo redskapsfäste (TPV)
 - Aktivering av byte av riktning på manöverspak
 - Digital lysdioddisplay som aktiveras av dubbla funktionstangenter för:
 - Inmatning och inhämtande av drift-information
 - Funktionskontroll för stöldskydd

STANDARDUTRUSTNING

Hyttens utsida

- ROPS/FOPS-hytt med flexibel upphängning
- Hytten kan nås från båda sidor
- Låsbara dörrar
- Tonat säkerhetsglas runtom
- Vindrutetorkare (fram/bak)
- Vindrutespolare (fram/bak)
- Skjutfönster i vänster dörr
- Dörrstopp
- Utvändiga backspeglar (höger/vänster)

Hyttens insida

- Förarsäte som kan justeras på fyra olika sätt
- Ställbar rattstäng
- Säkerhetsbälte
- Solskydd
- Värmare med luftfilter och defroster (fram/bak)
- Hyttventilation
- Förberedd för luftkonditionering (tillval)
- Förvaringsutrymme i hytten

Arbetsutrustning

- Nivåindikator för skopan
- Hydraulisk snabbkopplingshållare för redskap

Kaross

- Skärmar fram/bak
- Låsbar motorhuv
- Bogseranordning
- Lyftöglor

Skötsel och underhåll

- Verktygssats

Officiellt godkännande

- Maskinen uppfyller direktiv 2006/42/EG
- Elektromagnetisk kompatibilitet (EMC) uppfyller direktiv 2014/30/EG
- Bullernivå enligt direktiv 2000/14/EG
- Tipplast och nyttolast uppfyller ISO 14397-1
- ROPS uppfyller ISO 3471
- FOPS uppfyller ISO 3449

EXTRAUTRUSTNING
Motor
Motorvärmare
Bränslefövärmare
Förrenare till luftfilter (Turbo II)
Automatisk motoravstängning
Reversibel kylfläkt
Tropisk kylning
Drivlina
Handinchventil
Avstängning för drivlinan
Övervarvsskydd
Hydraulsystem
Hydraulisk koppling för den 3:e hydraulkretsen
4:e hydraulkrets
Flödesdelningsfunktion
Manöverspak med integrerad tredje funktion
Hydraulolja mineral VG46 HV
Hydraulolja mineral VG32 HV
Hydraulolja mineral VG68 HV
Hydraulolja biosyntetisk VG46
Lastarmsfjädring
Mekanisk eller hydraulisk begränsning av tilthastighet
Hjälphydraulikens returledning (direkt till tank eller via filter)
Extra pump 42 l/min
Säkerhetsventiler för lyft- och tiltcyllindrar
Bakre hydraulik
Lyftautomatik
Skopautomatik
Hytt
Luftkonditionering
Radioförberedelse
Radio AUX/USB/Bluetooth
Luftfjädrat/uppvärmt förarsäte
Backspeglar i hytten
Förbättrade yttre backspeglar på hytten
Uppvärmade backspeglar
Extra hytt- och motorvärmare
Orange säkerhetsbälte
Hjul/däck
405/70R18
335/80R20
360/80R20
365/80R20
375/75R20
400/70R20
405/70R20
500/45-22.5
420/65R24
455/70R20

EXTRAUTRUSTNING
Elsystem
En extra arbetslampa (vänster bak)
Magnetisk roterande varningslampa
Fällbar roterande varningslampa
Akustisk backsignal
Stödskyddssystem
Varselljus
LED-arbetsbelysning
Eluttag 12 V 20 A
Skyddsutrustning
Vindruteskydd, fram
Vindruteskydd, bak
Bukskydd, fram/bak
Motorhuvsskydd
Skyddsgaller för:
Huvudstrålkastare
Arbetsbelysning
Bakljus
Främre stänkskärmar
Övrigt
LGF-skylt (varningstriangel)
Förberedelse för registreringsskylt
Drag med elkontakt
Centralsmörjningsenhet
Förberedelse för sopvals
Förberedelse för saltsprej
Säkerhetsbygel

Alla produkter marknadsförs inte på alla marknader. Under vår policy av ständiga förbättringar förbehåller vi oss rätten till ändringar i specifikationer och utförande utan särskilt meddelande. Illustrationerna visar inte alltid maskinen i standardutförande.

V O L V O